

装配一览 - 选档杆拉索

1 - 螺栓

- q 用于调整选档杆拉索
- q 固定在换挡操纵机构的功能单元上
- q 13 Nm

2 - O 形环

- q 更换

3 - 防松夹

- q 用于换挡操纵机构功能单元上的选档杆拉索

4 - 螺栓

- q 8 Nm
- q 2 件

5 - 选档杆拉线托架

6 - 防松夹

- q 用于将选档杆拉线固定在拉线托架上

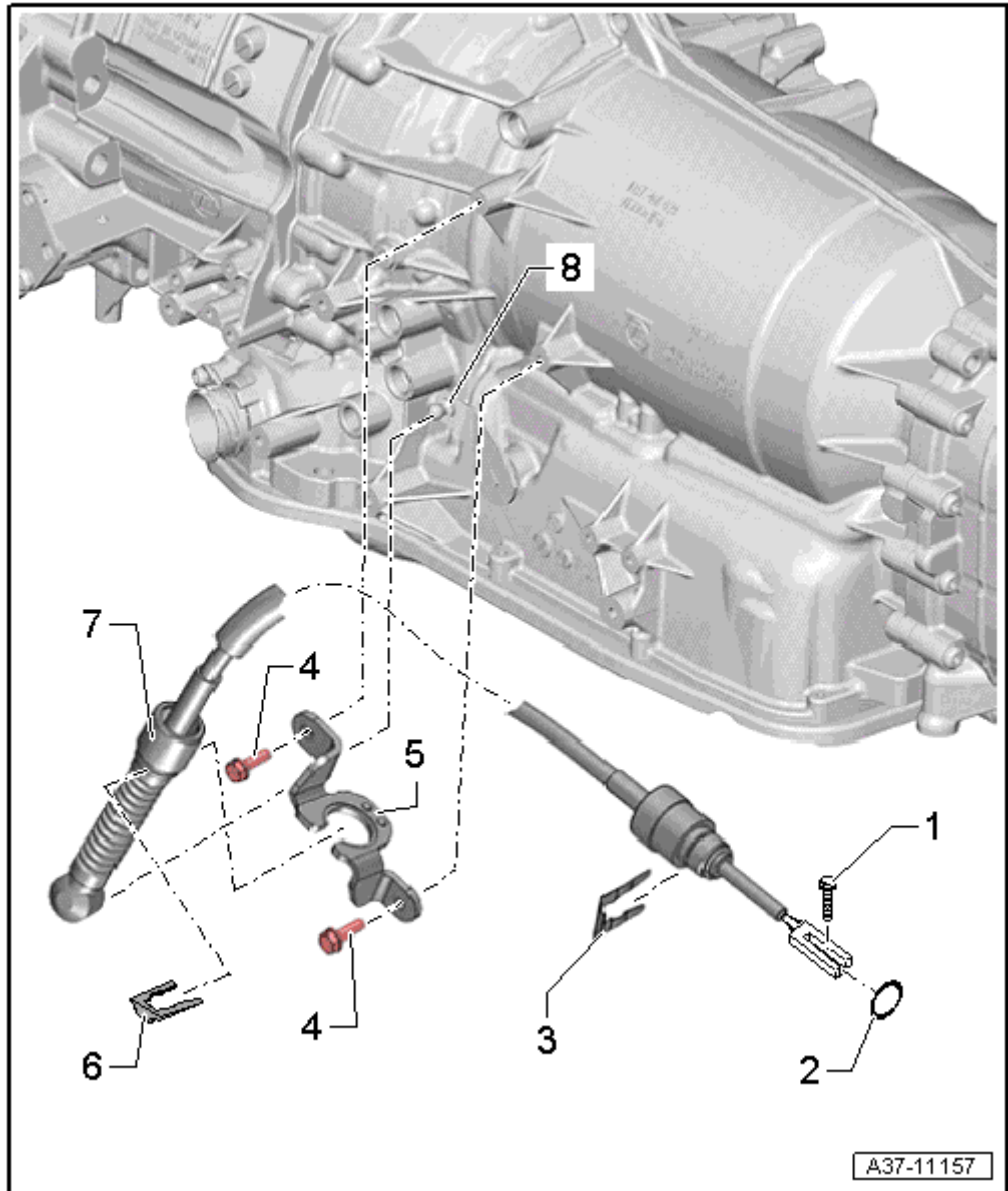

7 - 选档杆拉索

- q 受装备限制，带隔热板 → 插图
- q 不要弯折
- q → Kapitel „拆卸和安装选档杆拉索“
- q 橡胶密封套受损时必须更新选档杆拉索
- q 安装前在球座上涂一些聚脲脂 -G 052 142 A2-
- q 变速箱侧的橡胶套管安装时不得扭转
- q → Kapitel „检查和调整选档杆拉线“

8 - 变速箱换挡连杆

选档杆拉线隔热板 - 拧紧力矩

- I 螺栓 -上部箭头- : 9 Nm。
- I 螺栓 -下部箭头- : 20 Nm。

